



Sztaksle

Sail Service Sp. z o. o.
ul. Siennicka 25C, Gdańsk 80-758
tel. 883 333 325
info@sailservice.pl
www.sailservice.pl

Klient:.....

Typ/nazwa jachtu:.....

Preferencje

- Osłona UV, kolor: _____, strona: _____
- Piana kompensacyjna w liku przednim
- Pasy trymowe, kolor: _____, ilość: _____
- Refmarki, kolor: _____, ilość: _____
- Okno, ilość: _____
- Reklama: _____

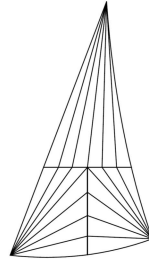

Triradialny

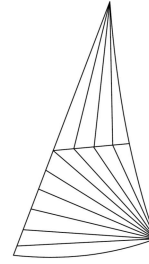

Biradialny

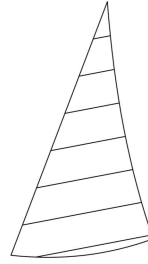

Horzontalny

Wymiary

- Fok/ Genua/ Kliwer Roller Sztąg klasyczny Tuff Luff
- Powierzchnia * _____ m²
- 1 Długość liku przedniego _____ mm
 - 2 Długość liku tylnego _____ mm
 - 3 Długość liku dolnego _____ mm
 - 4 Narożnik szotowy - pokład _____ mm
 - 5 LPG _____ % J

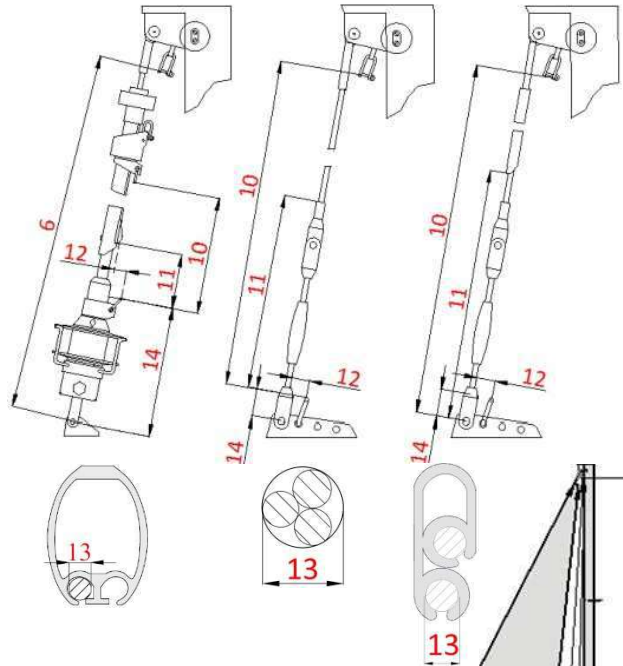

Wciągnij miarkę fałem i zmierz wymiar do:

- 6* Podwiesi sztagu _____ mm
- 7* Pięta/opętnik masztu _____ mm
- 8 Dziobowego położenia wózka _____ mm
- 9 Pokładu przy nadbudówce _____ mm

Zwymiarowanie rolera/sztagu:

- 10 Maks. długość liku przedniego _____ mm
 - 11 Wysokość początku likszpary _____ mm
 - 12 Odsunięcie mocowania halsu _____ mm
 - 13 \varnothing _____ mm
- Producent / model rolera _____

Wymiar od podwiesi sztagu do:

- 14 Mocowania halsu _____ mm
- 15*Pięta/opętnik masztu _____ mm
- 16*Dziobowego położenia wózka _____ mm
- 17*Rufowego położenia wózka _____ mm
- 18 Górnej krawędzi kosza _____ mm

Uzupełniające wymiary szyn szotowych:

- 19 Płaszczyzna symetrii – dziobowe położenie wózka _____ mm
- 20 Płaszczyzna symetrii – rufowe położenie wózka _____ mm

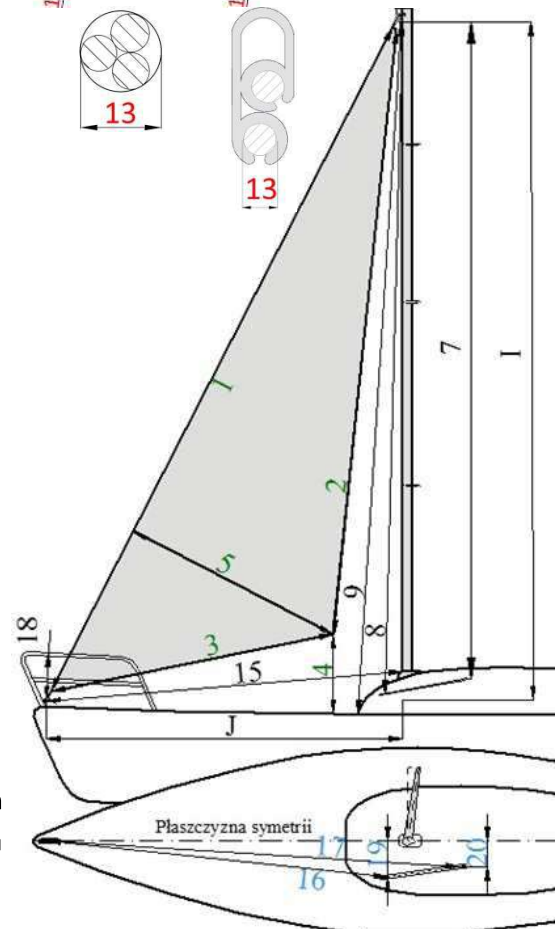

* podstawowe informacje do zaprojektowania żagla

Pomierzył, data

Drukuj